



Einbau- Rückschlagventil NW 10 bis NW 100

für Wasser und Öl
max. 320 bar

Die Einbau-Rückschlagventile sind Kegel-Sitz-Ventile. Die Abdichtung erfolgt durch das Aufeinanderpressen zweier Metallkegel. Sie wurden speziell für die Wasserhydraulik entwickelt. Die Rückschlagventile haben freien Durchgang von A nach B und dichten in der Gegenrichtung leckwasserfrei ab. Der Öffnungsdruck beträgt 1 bar. Der max. Arbeitsdruck darf 320 bar nicht überschreiten. Die Rückschlagventile sind jedoch auch für andere Öffnungsdrücke sowie ohne Schließfeder lieferbar. Bei Bestellung gewünschten Öffnungsdruck angeben.

Besondere Merkmale:

Der Ventilkegel sowie die Schließfeder sind in einer äußerst strömungsgünstigen Einbaupatrone untergebracht. Doppelte Führung des Ventilkegels ermöglicht ein einwandfreies Abdichten am Ventilsitz. Die Schließfeder ist so gekammert, daß sie vom Medium nicht durchströmt werden kann. Bei evtl. auftretendem Federbruch können keine Bruchstücke in den Kreislauf gelangen. Rückschlagventile dieser Bauart sind gegenüber den in hydraulischen Preßwasseranlagen auftretenden hohen Strömungsgeschwindigkeiten nahezu unempfindlich. Alle Verschleißteile sind aus rostbeständigen Werkstoffen, leicht zugänglich und schnell austauschbar. Die Einbaulage ist beliebig.

Einbaubeispiel:

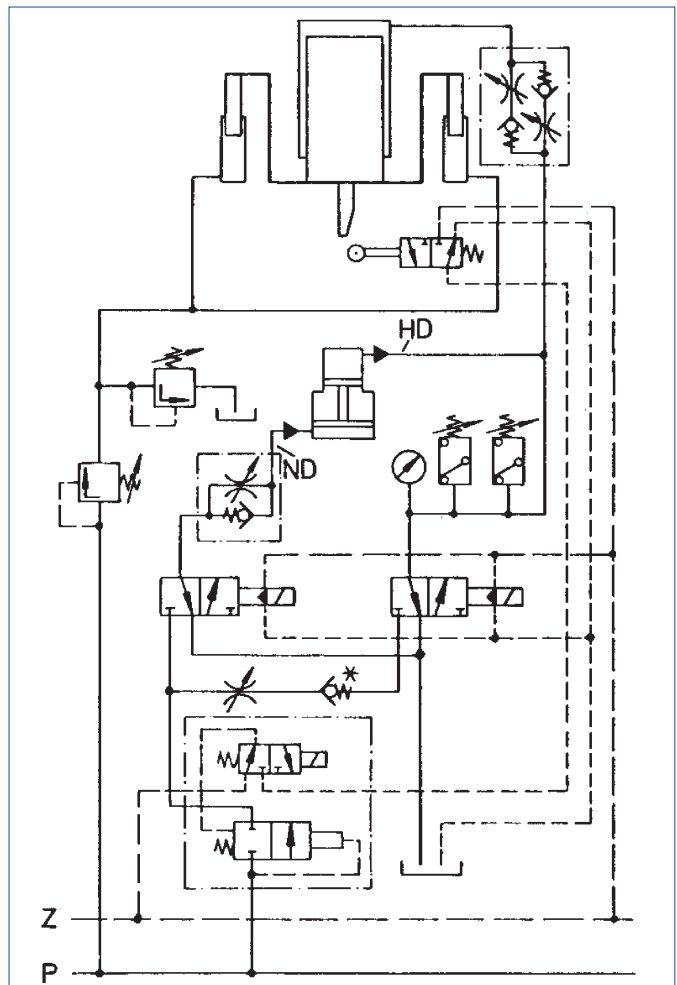

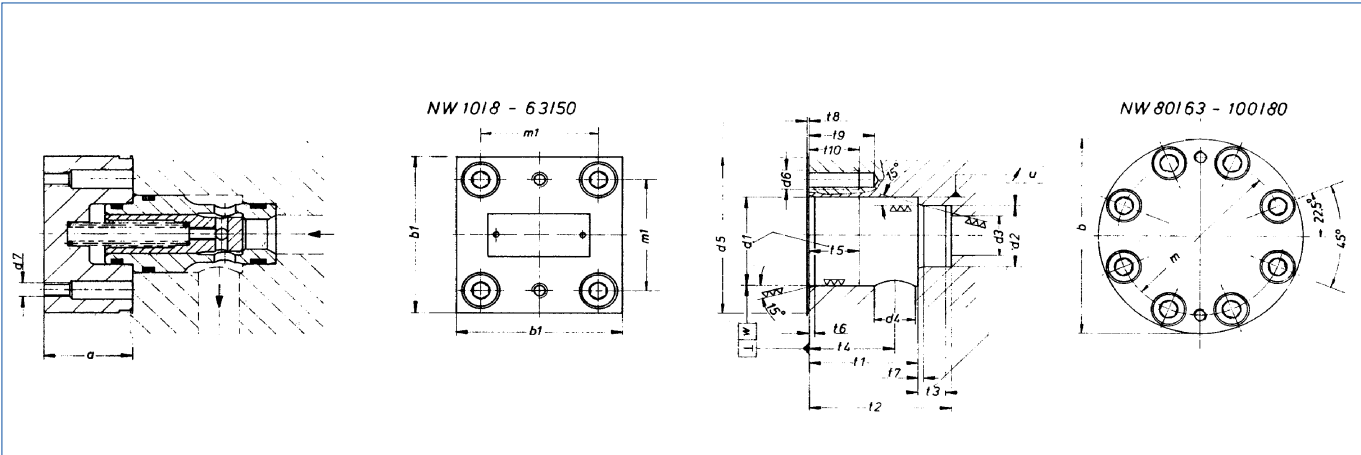

Nennweite	101/8	16/12	25/16	32/25	40/32	50/40	63/50
a	30	35	45	50	60	70	100
b1	45	65	85	102	125	140	180
d1 ^{H7}	25	32	45	60	75	90	120
d2 ^{H7}	18	25	34	45	55	68	90
d3	10	16	25	32	40	50	63
d4	min. 10	16	25	32	40	50	63
d4	max.						
d5	46	66	86	103	126	141	181
d6	M6	M8	M12	M16	M20	M20	M30
d7				M8	M8	M8	M8
m1	±0,2 30	46	58	70	85	100	125
t11	±0,1 31	43	58	70	87	100	130
t12	±0,1 43	56	72	85	105	122	155
t13	11	11	12	13	15	17	20
t14	bei d4 min. 25	34	44	52	64	72	95
t14	bei d4 max.						
t15	20	20	30	30	30	35	40
t16	2	2	2,5	2,5	3	4	4
t17	2	2	2,5	2,5	3	4	4
t18	0,5	0,5	0,5	0,5	0,5	0,5	0,5
t19	max. 18	25	31	42	53	53	75
t10	14	20	25	35	45	45	65
u	0,03	0,03	0,03	0,03	0,05	0,05	0,05
w	0,05	0,05	0,05	0,1	0,1	0,1	0,2

Nennweite	80/63	100/80
a	120	140
b	250	300
d1 ^{H7}	145	180
d2 ^{H7}	110	135
d3	80	100
d4	min. 80	100
d4	max.	
d5	252	302
d6	M24	M30
d7	M8	M10
m	±0,3 200	245
t11	±0,2 175	210
t12	±0,2 205	245
t13	25	29
t14	bei d4 min. 130	155
t14	bei d4 max.	
t15	40	50
t16	5	5
t17	5	5
t18	0,5	0,5
t19	max. 57	73
t10	50	63
u	0,05	0,05
w	0,2	0,2