

2/2 Wege-Proportionalventil in Sitzbauweise NW3 und NW6 für HFA und Wasser

max. 320 bar für Plattenaufbau

- Direktgesteuertes Sitzventil betätigt durch Proportionalmagnet
- Betätigungsmagnet gegen Schmutz und Feuchtigkeit geschützt

Anwendung:

Direktgesteuertes 2 Wege-Proportional Sitzventil zur stetigen Steuerung von Druckmedien der Gruppe HFA und Klarwasser

Technische Daten:

Hydraulisch:

Bauart:

Direktgesteuertes Kugelsitzventil

Abdichtung:

Kugel auf Sitz

Anschlüsse:

Plattenaufbau mit O-Ring-Abdichtung

Medium:

HFA, Klarwasser

Betriebstemperatur:

+5°C bis +55°C

Betriebsdruck:

max. 320 bar

Dichtungen:

NBR, andere Dichtungswerkstoffe auf Anfrage

Einbaulage:

beliebig

Durchflußrichtung:

nur von "P" nach "A"

Betätigung:

Proportionalmagnet ohne Lageregelung

Filterung:

< 25 µm

Durchflußstrom:

max. 15l/min bei NW6 ($\Delta p = 5$ bar) max. 3,5l/min bei NW3

Werkstoffe:

Ventil aus korrosionsbeständigen Werkstoffen

- Hermetisch dicht in gesperrter Stellung
Keine inneren Leckagen
- Verschleißteile leicht zugänglich und schnell austauschbar

Funktion:

Ein stetiges elektrisches Eingangssignal wird über einen Proportionalmagneten in einen proportionalen Öffnungshub des Ventils umgeformt. Der Volumenstrom wird bestimmt durch den Öffnungsquerschnitt und die Druckdifferenz am Ventil. Die Ventile sind in Standardausführung stromlos geschlossen.

Elektrisch:

Bauart:

Luftschtend

Schutzart:

IP 54

Anschlußart:

Steckverbinder DIN 34650

Umgebungstemperatur:

max. + 35°C

Betriebsspannung:

24 V DC

Max. Nennstrom:

0,54 A bei NW 3

1,5 A bei NW 6

Leistungsaufnahme:

13 W bei NW 3

36 W bei NW 6

Relative Einschaltdauer:

100% ED

Schaltbild:

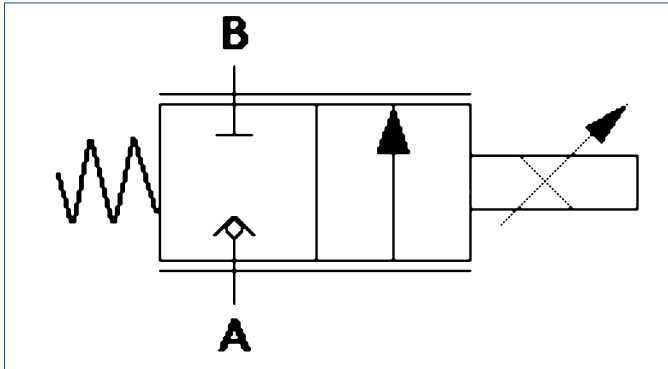

Funktionsbild:

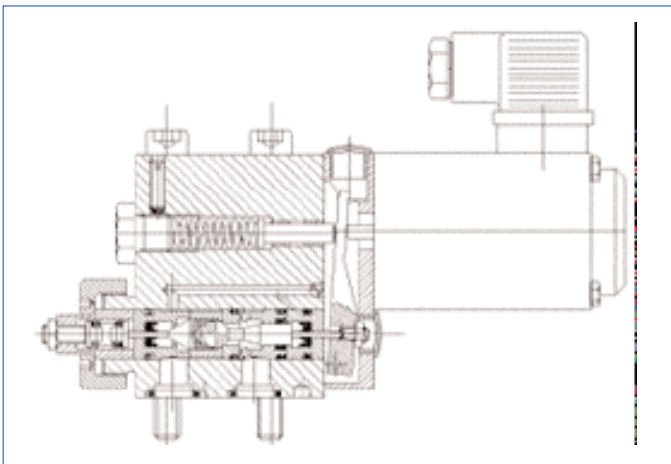

Massßbild:
(Klammerwerte NW 3)

